

**märklin**  
H0



Modell der Schnellzug-Dampflok BR 10

**37085**

<b>Inhaltsverzeichnis:</b>	<b>Seite</b>	<b>Sommaire :</b>	<b>Page</b>
Informationen zum Vorbild	4	Informations concernant la locomotive réelle	5
Sicherheitshinweise	6	Remarques importantes sur la sécurité	10
Wichtige Hinweise	6	Information importante	10
Funktionen	6	Fonctionnement	10
Schaltbare Funktionen	7	Fonctions commutables	11
Parameter / Register	22	Paramètre / Registre	22
Betriebshinweise	24	Remarques sur l'exploitation	24
Ergänzendes Zubehör	26	Accessoires complémentaires	26
Wartung und Instandhaltung	33	Entretien et maintien	33
Ersatzteile	36	Pièces de rechange	36

<b>Table of Contents:</b>	<b>Page</b>	<b>Inhoudsopgave:</b>	<b>Pagina</b>
Information about the prototype	4	Informatie van het voorbeeld	5
Safety Notes	8	Veiligheidsvoorschriften	12
Important Notes	8	Belangrijke aanwijzing	12
Functions	8	Functies	12
Controllable Functions	9	Schakelbare functies	13
Parameter / Register	22	Parameter / Register	22
Information about operation	24	Opmerkingen over de werking	24
Complementary accessories	26	Aanvullende toebehoren	26
Service and maintenance	33	Onderhoud en handhaving	33
Spare Parts	36	Onderdelen	36

<b>Indice de contenido:</b>	<b>Página</b>	<b>Innehållsförteckning:</b>	<b>Sidan</b>
Aviso de seguridad	14	Säkerhetsanvisningar	18
Notas importantes	14	Viktig information	18
Funciones	14	Funktioner	18
Funciones posibles	15	Kopplingsbara funktioner	19
Parámetro / Registro	22	Parameter / Register	22
Instrucciones de uso	24	Driftanvisningar	24
Accesorios complementarios	26	Ytterligare tillbehör	26
El mantenimiento	33	Underhåll och reparation	33
Recambios	36	Reservdelar	36

<b>Indice del contenido:</b>	<b>Página</b>	<b>Indholdsfortegnelse:</b>	<b>Side</b>
Avvertenze per la sicurezza	16	Vink om sikkerhed	20
Avvertenze importanti	16	Vigtige bemærkninger	20
Funzioni	16	Funktioner	20
Funzioni commutabili	17	Styrbare funktioner	21
Parametro / Registro	22	Parameter / Register	22
Avvertenze per il funzionamento	24	Brugsanvisninger	24
Accessori complementari	26	Ekstra tilbehør	26
Manutenzione ed assistere	33	Service og reparation	33
Pezzi di ricambio	36	Reserve dele	36

### **Informationen zum Vorbild**

Die legendäre Schnellzug-Lokomotive der Baureihe 10 wurde im Jahr 1957 in Dienst gestellt. Mit 3.000 PS war sie die stärkste deutsche Schnellzug-Dampflokomotive. Die Höchstgeschwindigkeit von 140 km/h erreichte sie sogar mit einem 600 Tonnen schweren Zug.

Im Ablieferungszustand im Jahr 1958 hatte die 10 002 eine Ölhauptfeuerung, wogegen ihre zuvor gelieferte Schwestermaschine 10 001 eine Kohlefeuerung mit Ölzusatzfeuerung hatte. Zur Verringerung des Luftwiderstandes erhielten die Loks eine Teilverkleidung. Im betrieblichen Alltag bewährten sich diese Maschinen außerordentlich gut, sogar bei täglichen Laufleistungen von über 1.000 km.

Der damals einsetzende allgemeine Strukturwandel in der Zugförderung bewirkte allerdings, dass von dieser Baureihe nur zwei Maschinen gebaut wurden.

### **Information about the Prototype**

The legendary class 10 express locomotive was placed into service in 1957. At 3,000 hp it was the most powerful German express steam locomotive. It reached its maximum speed of 140 km/h (87.5 mph) even with a train of 600 metric tons.

As delivered in 1958, road number 10 002 had oil firing for its principal firing in contrast to its sibling unit road number 10 001, which was coal fired with auxiliary oil firing. The locomotives were equipped with partial streamlining to reduce air resistance. In everyday service these units were outstanding, even with daily runs of over 1,000 kilometers (625 miles).

The general changes taking place in motive power on the railroad at that time resulted in only two of this class being built.

### **Informations concernant la locomotive réelle**

La légendaire locomotive pour trains rapides de la série 10 fut mise en service en 1957. Avec ses 3 000 CV, c'était la plus puissante locomotive à vapeur allemande pour trains rapides. Elle était même capable d'atteindre la haute vitesse de 140 km/h en tête d'un lourd train de 600 tonnes.

Lors de sa livraison, en 1958, la 10 002 était équipée d'une chauffe principale au fuel, alors que sa grande sœur, la 10 001 était munie d'un système de chauffe au charbon avec chauffe d'appoint au fuel. Afin de réduire la résistance de l'air, les locomotives furent partiellement carénées. En exploitation normale, ces machines se comportaient extraordinairement bien et même lors de parcours quotidiens de plus de 1 000 km.

Les modifications de structure générales en matière d'accélération des trains décidées à cette époque firent en sorte que seulement deux machines de cette série furent construites.

### **Informatie van het voorbeeld**

De legendarische sneltreinlocomotief van de serie 10 werd in 1957 in dienst genomen. Met 3.000 pk was die de sterkste Duitse sneltreinstoomlocomotief. De maximum snelheid van 140 km/h bereikte ze zelfs met een 600 ton zware trein.

In 1958 werd de 10 002 afgeleverd met een oliegestookt hoofdvuur. Daarentegen had de daarvoor afgeleverde zustermachine, de 10 001, een kolengestookt hoofdvuur en werd met olie bijgestookt. Om de luchtweerstand te verminderen werden de locs deels van een bekleding voorzien. In het bedrijf van alledag bewezen deze machines zich buitengewoon goed, zelfs bij dagelijkse afstanden van meer dan 1.000 km.

De zich toen inzetende algemene conjunctuurverandering in het vervoer per trein resulteerde er echter in dat van deze serie slechts twee machines gebouwd werden.

## Sicherheitshinweise

- Die Lok darf nur mit einem dafür bestimmten Betriebssystem (Märklin AC, Märklin Delta, Märklin Digital, DCC oder Märklin Systems) eingesetzt werden.
- Nur Schaltnetzteile/Transformatoren verwenden, die Ihrer örtlichen Netzspannung entsprechen.
- Die Lok darf nur aus einer Leistungsquelle versorgt werden.
- Beachten Sie unbedingt die Sicherheitshinweise in der Bedienungsanleitung zu Ihrem Betriebssystem.
- Für den konventionellen Betrieb der Lok muss das Anschlussgleis entstört werden. Dazu ist das Entstörset 74046 zu verwenden. Für Digitalbetrieb ist das Entstörset nicht geeignet.
- Setzen Sie das Modell keiner direkten Sonneneinstrahlung, starken Temperaturschwankungen oder hoher Luftfeuchtigkeit aus.
- **ACHTUNG!** Funktionsbedingte scharfe Kanten und Spitzen.
- Verbaute LED`s entsprechen der Laserklasse 1 nach Norm EN 60825-1.

## Wichtige Hinweise

- Die Bedienungsanleitung und die Verpackung sind Bestandteile des Produktes und müssen deshalb aufbewahrt sowie bei Weitergabe des Produktes mitgegeben werden.
- Für Reparaturen oder Ersatzteile wenden Sie sich bitte an Ihren Märklin-Fachhändler.
- Gewährleistung und Garantie gemäß der beiliegenden Garantieurkunde.
- Entsorgung: [www.maerklin.com/en/imprint.html](http://www.maerklin.com/en/imprint.html)

## Funktionen

- Erkennung der Betriebsart: automatisch.
- Mfx-Technologie für Mobile Station / Central Station  
Name ab Werk: **10 001 DB**
- Adresse ab Werk: **10 / (DCC) 03**
- Einstellen der Lokparameter (Adresse, Anfahr-/Bremsverzögerung (ABV), Höchstgeschwindigkeit):  
über Control Unit, Mobile Station oder Central Station.
- Fahrtrichtungsabhängige Stirnbeleuchtung.
- Diverse schaltbare Funktionen.
- Spielmodus Lokführer
- Weiterführende Erläuterungen zum Spielmodus finden Sie in der ergänzenden Anleitung (beiliegend).
- Im Analogbetrieb stehen nur die Fahr- und Lichtwechselfunktionen zur Verfügung.
- Rauchgenerator nachrüstbar - auch für den Analogbetrieb.

## Hinweis:

Das Digital-Protokoll mit den meisten Möglichkeiten ist das höchstwertige Digital-Protokoll. Die Reihenfolge der Digital-Protokolle ist in der Wertung fallend:

Priorität 1: mfx

Priorität 2: DCC

Priorität 3: MM

Wenn zwei oder mehr digital-Protokolle am Gleis erkannt werden, wählt der Decoder automatisch das höchstwertige Protokoll. Wird z.B. mfx und MM erkannt, wählt der Decoder mfx. Einzelne Protokolle können über den Parameter CV 50 deaktiviert werden.

<b>Schaltbare Funktionen</b>	<b>6021</b>	<b>MS I<sup>2</sup></b>	<b>MS II</b>	<b>CS I/II</b>	<b>CS III</b>	
Spitzensignal						F0
Rauchgenerator <sup>3</sup>		7				F1
Betriebsgeräusch		3				F2
Geräusch: Lokpfeife		4				F3
ABV, aus		2				F4
Geräusch: Bremsenquietschen aus		1				F5
Triebwerksbeleuchtung		8				F6
Geräusch: Rangierpfeif		5				F7
Geräusch: Schaffnerpfeif		6				F8
Geräusch: Luftpumpe						F9
Geräusch: Dampf ablassen						F10
Geräusch: Injektor						F11
Geräusch: Bremsenquietschen aus <sup>1</sup>						F15

<sup>1</sup> Nur für „Spielewelt“; nicht verschieben (nicht mappen).

<sup>2</sup> Die Zahl entspricht der Tastennummer auf dem Gerät.

<sup>3</sup> Gehört nicht zum Lieferumfang.

## Safety Notes

- This locomotive is to be used only with an operating system designed for it (Märklin AC, Märklin Delta, Märklin Digital, DCC or Märklin Systems).
- Use only switched mode power supply units and transformers that are designed for your local power system.
- This locomotive must never be supplied with power from more than one transformer.
- Pay close attention to the safety notes in the instructions for your operating system.
- The feeder track must be equipped to prevent interference with radio and television reception, when the locomotive is to be run in conventional operation. The 74046 interference suppression set is to be used for this purpose.
- Do not expose the model to direct sunlight, extreme changes in temperature, or high humidity.
- **WARNING!** Sharp edges and points required for operation.
- The LEDs in this item correspond to Laser Class 1 according to Standard EN 60825-1.

## Important Notes

- The operating instructions and the packaging are a component part of the product and must therefore be kept as well as transferred along with the product to others.
- Please see your authorized Märklin dealer for repairs or spare parts.
- The warranty card included with this product specifies the warranty conditions.
- Disposing: [www.maerklin.com/en/imprint.html](http://www.maerklin.com/en/imprint.html)

## Functions

- Recognition of the mode of operation: automatic.
- Mfx technology for the Mobile Station / Central Station. Name set at the factory: **10 001 DB**
- Address set at the factory: **10 / (DCC) 03**
- Setting the locomotive parameters (address, acceleration/braking delay (ABV), maximum speed): with the Control Unit, Mobile Station, Central Station.
- Headlights, changing over with the direction of travel.
- Various controllable functions.
- Mode of Operation: Locomotive Engineer
- Additional explanations about the mode of operation can be found in the supplemental instructions (included).
- Only the train control functions and headlight changeover feature are available in analog operation.
- A smoke generator can be retrofitted to the locomotive - also for analog operation.

## Note:

The digital protocol with the most possibilities is the highest order digital protocol. The sequence of digital protocols in descending order is:

- Priority 1: mfx
- Priority 2: DCC
- Priority 3: MM

If two or more digital protocols are recognized in the track, the decoder automatically takes on the highest value digital protocol. For example, if mfx & MM are recognized, the mfx digital protocol is taken on by the decoder. Individual protocols can be deactivated with Parameter CV 50.



<b>Controllable Functions</b>	<b>6021</b>	<b>MS I <sup>2</sup></b>	<b>MS II</b>	<b>CS I/II</b>	<b>CS III</b>	
Headlights						F0
Smoke generator <sup>3</sup>		7				F1
Operating sounds		3				F2
Sound effect: Locomotive whistle		4				F3
ABV, off		2				F4
Sound effect: Squealing brakes off		1				F5
Running gear lights		8				F6
Sound effect: Switching whistle		5				F7
Sound effect: Conductor whistle		6				F8
Sound effect: Air pump						F9
Sound effect: Blowing off steam						F10
Sound effect: Injector						F11
Sound effect: Squealing brakes off <sup>1</sup>						F15

<sup>1</sup> Only for „World of Operation“, do not move (do not map).

<sup>2</sup> The number corresponds to the button number on the device.

<sup>3</sup> Not included in delivery scope.

## Remarques importantes sur la sécurité

- La locomotive ne peut être mise en service qu'avec un système d'exploitation adéquat (Märklin AC, Märklin Delta, Märklin Digital, DCC ou Märklin Systems).
- Utiliser uniquement des convertisseurs et transformateurs correspondant à la tension du secteur local.
- La locomotive ne peut être alimentée en courant que par une seule source de courant.
- Veuillez impérativement respecter les remarques sur la sécurité décrites dans le mode d'emploi de votre système d'exploitation.
- Pour l'exploitation de la locomotive en mode conventionnel, la voie de raccordement doit être déparasitée. A cet effet, utiliser le set de déparasitage réf. 74046. Le set de déparasitage ne convient pas pour l'exploitation en mode numérique.
- Ne pas exposer le modèle à un ensoleillement direct, à de fortes variations de température ou à un taux d'humidité important.
- **ATTENTION!** Pointes et bords coupants lors du fonctionnement du produit.
- Les DEL installées correspondent à la classe laser 1 selon la norme EN 60825-1.

## Information importante

- La notice d'utilisation et l'emballage font partie intégrante du produit ; ils doivent donc être conservés et, le cas échéant, transmis avec le produit.
- Pour toute réparation ou remplacement de pièces, adressez-vous à votre détaillant-spécialiste Märklin.
- Garantie légale et garantie contractuelle conformément au certificat de garantie ci-joint.
- Elimination : [www.maerklin.com/en/imprint.html](http://www.maerklin.com/en/imprint.html)

## Fonctionnement

- Détection du mode d'exploitation : automatique.
- Technologie mfx pour Mobile Station / Central Station.  
Nom encodée en usine : **10 001 DB**
- Adresse encodée en usine : **10 / (DCC) 03**
- Réglage des paramètres de la loco (adresse, temporisation accélér.-freinage (ABV), vitesse maximale) : via Control Unit, Mobile Station ou Central Station.
- Feux de signalisation avec inversion selon sens de marche.
- Diverses fonctions commutables.
- Mode de jeu «Conducteur de train»
- Vous trouverez de plus amples informations concernant le mode de jeu dans la notice complémentaire (ci-jointe).
- En mode d'exploitation analogique, seules les fonctions relatives à la conduite et à l'inversion des feux sont disponibles.
- Installation ultérieure d'un générateur de fumée possible - également pour exploitation analogique.

## Indication:

Le protocole numérique offrant les possibilités les plus nombreuses est le protocole numérique à bit de poids fort. La hiérarchisation des protocoles numériques est descendante :

- Priorité 1 : mfx
- Priorité 2 : DCC
- Priorité 3 : MM

Si deux ou plus de deux protocoles numériques sont reconnus sur la voie, le décodeur choisit automatiquement le protocole numérique le plus significatif. Entre les protocoles mfx & DCC par exemple, le décodeur choisira le protocole numérique mfx. Vous pouvez désactiver les différents protocoles via le paramètre CV 50.

<b>Fonctions commutables</b>	<b>6021</b>	<b>MS I<sup>2</sup></b>	<b>MS II</b>	<b>CS I/II</b>	<b>CS III</b>	
Fanal						F0
Générateur de fumée <sup>3</sup>		7				F1
Bruit d'exploitation		3				F2
Bruitage : Sifflet locomotive		4				F3
ABV, désactivé		2				F4
Bruitage : Grincement de freins désactivé		1				F5
Eclairage du mécanisme moteur		8				F6
Bruitage : Sifflet pour manœuvre		5				F7
Bruitage : Sifflet Contrôleur		6				F8
Bruitage : Compresseur						F9
Bruitage : Échappement de la vapeur						F10
Bruitage : Injecteur						F11
Bruitage : Grincement de freins désactivé <sup>1</sup>						F15

<sup>1</sup> Valable uniquement pour «univers ludique», ne pas déplacer (pas de mapping).

<sup>2</sup> Le chiffre correspond au numéro de la touche sur l'appareil.

<sup>3</sup> Ne fait pas partie de la fourniture.

## Veiligheidsvoorschriften

- De loc mag alleen met een daarvoor bestemd bedrijfssysteem (Märklin AC, Märklin Delta, Märklin digitaal, DCC of Märklin Systems) gebruikt worden.
- Alleen net-adapters en transformatoren gebruiken waarvan de aangegeven netspanning overeenkomt met de netspanning ter plaatse.
- De loc mag niet vanuit meer dan een stroomvoorziening gelijktijdig gevoed worden.
- Lees ook aandachtig de veiligheidsvoorschriften in de gebruiksaanwijzing van uw bedrijfssysteem.
- Voor het conventionele bedrijf met de loc dient de aansluitrail te worden ontstoort. Hiervoor dient men de ontstoor-set 74046 te gebruiken. Voor het digitale bedrijf is deze ontstoor-set niet geschikt.
- Stel het model niet bloot aan in directe zonnestraling, sterke temperatuurwisselingen of hoge luchtvochtigheid.
- **OPGEPAST!** Functionele scherpe kanten en punten.
- Ingebouwde LED's komen overeen met de laserklasse 1 volgens de norm EN 60825-1.

## Belangrijke aanwijzing

- De gebruiksaanwijzing en de verpakking zijn een bestanddeel van het product en dienen derhalve bewaard en meegeleverd te worden bij het doorgeven van het product.
- Voor reparatie of onderdelen kunt u zich tot uw Märklin handelaar wenden.
- Vrijwaring en garantie overeenkomstig het bijgevoegde garantiebewijs.
- Afdanken: [www.maerklin.com/en/imprint.html](http://www.maerklin.com/en/imprint.html)

## Funcities

- Herkenning van het bedrijfssysteem: automatisch.
- Mfx-technologie voor het Mobile Station/Central Station. Naam af de fabriek: **10 001 DB**
- Vanaf de fabriek ingesteld: **10 / (DCC) 03**
- Instellen van de locomotiefparameters (adres, optrek-/afremvertraging (ABV), maximumsnelheid): d.m.v. Control Unit, Mobile Station of Central Station.
- Rijrichtingafhankelijke frontseinen.
- Diverse schakelbare functies.
- Speelmodus machinist
- Verdere aanwijzingen voor deze speelmodus vindt u in de bijgevoegde uitgebreide gebruiksaanwijzing.
- In analoogbedrijf zijn alleen de rij- en lichtwissel-functies beschikbaar.
- Rookgenerator nadien in te bouwen - ook voor analoog bedrijf.

## Opmerking:

Het digitaalprotocol met de meeste mogelijkheden is het primaire digitaalprotocol. De volgorde van de digitaalprotocollen is afnemend in mogelijkheden:

Prioriteit 1: mfx

Prioriteit 2: DCC

Prioriteit 3: MM

Als er twee of meer digitale protocollen op de rails worden herkend, dan neemt de decoder automatisch het hoogwaardigste protocol over; bijv. word mfx & MM herkend, dan wordt het mfx signaal door de decoder overgenomen. De verschillende protocollen kunnen via de parameter CV 50 gedeactiveerd worden.

<b>Schakelbare functies</b>	<b>6021</b>	<b>MS I<sup>2</sup></b>	<b>MS II</b>	<b>CS I/II</b>	<b>CS III</b>	
Frontsein						F0
Rookgenerator <sup>3</sup>		7				F1
Bedrijfsgeluiden		3				F2
Geluid: locfluit		4				F3
ABV, uit		2				F4
Geluid: piepende remmen uit		1				F5
Drijfwerkverlichting		8				F6
Geluid: rangeerfluit		5				F7
Geluid: conducteurfluit		6				F8
Geluid: luchtpomp						F9
Geluid: stoom afblazen						F10
Geluid: injector						F11
Geluid: piepende remmen uit <sup>1</sup>						F15

<sup>1</sup> Alleen voor "Speelwereld", niet verschuiven (niet mappen).

<sup>2</sup> Het getal komt overeen met het toetsnummer op het apparaat.

<sup>3</sup> Maakt geen deel uit van het leveringspakket.

## Aviso de seguridad

- La locomotora solamente debe funcionar en un sistema de corriente propio (Märklin AC, Märklin Delta, Märklin Digital, DCC o Märklin Systems).
- Emplear únicamente fuentes de alimentación conmutadas y transformadores que sean de la tensión de red local.
- La alimentación de la locomotora deberá realizarse desde una sola fuente de suministro.
- Observe bajo todos los conceptos, las medidas de seguridad indicadas en las instrucciones de su sistema de funcionamiento.
- Para el funcionamiento convencional de la locomotora deben suprimirse las interferencias en la vía de conexión de la alimentación. Para ello debe emplearse el set supresor de interferencias 74046. El set supresor de interferencias no es adecuado para el funcionamiento en modo digital.
- No exponer el modelo en miniatura a la radiación solar directa, a oscilaciones fuertes de temperatura o a una humedad del aire elevada.
- **¡ATENCIÓN!** Esquinas y puntas afiladas condicionadas a la función.
- Los LEDs incorporados corresponden a la clase de láser 1 según la norma europea EN 60825-1.

## Notas importantes

- Las instrucciones de empleo y el embalaje forman parte íntegra del producto y, por este motivo, deben guardarse y entregarse junto con el producto en el caso de venderlo o transmitirlo a otro.
- Para reparaciones o recambios contacte con su proveedor Märklin especializado.
- Responsabilidad y garantía conforme al documento de garantía que se adjunta.
- Eliminación: [www.maerklin.com/en/imprint.html](http://www.maerklin.com/en/imprint.html)

## Funciones

- Reconocimiento del tipo de funcionamiento: automático.
- Tecnología Mfx per Mobile Station / Central Station.  
Nombre de fábrica: **10 001 DB**
- Indirizro di fabbrica: **10 / (DCC) 03**
- Regolazione dei parametri della locomotiva (indirizro, ritardo di avviamento/frenatura (ABV), velocità massima): tramite Control Unit, Mobile Station oppure Central Station.
- Illuminazione di testa dipendente dalla direzione di marcia.
- Svariate funzionalità commutabili.
- Modo de juego Maquinista
- Encontrará explicaciones adicionales sobre el modo de juego en las instrucciones complementarias (adjuntas).
- Nel funzionamento analogico si hanno a disposizione solamente le funzioni di marcia e di commutazione dei fanali.
- Kit de humo equipable posteriormente, incluso para funcionamiento en modo analógico.

## Nota:

El protocolo digital que ofrece el mayor número de posibilidades es el protocolo digital de mayor peso. El orden de pesos de los protocolos digitales es descendente.:

Prioridad 1: mfx

Prioridad 2: DCC

Prioridad 3: MM

Si se detectan en la vía dos o varios protocolos digitales, el decoder asume automáticamente el protocolo digital de mayor valor; p. ej., si se detecta mfx y MM, el decoder asume el protocolo digital mfx. Los distintos protocolos se pueden desactivar mediante el parámetro CV 50.

<b>Funciones posibles</b>	<b>6021</b>	<b>MS I <sup>2</sup></b>	<b>MS II</b>	<b>CS I/II</b>	<b>CS III</b>	
Señal de cabeza						F0
Generador de humo <sup>3</sup>		7				F1
ruido de explotación		3				F2
Ruido del silbido de la locomotora		4				F3
ABV, apagado		2				F4
Ruido: Desconectar chirrido de los frenos		1				F5
Iluminación de grupo propulsor		8				F6
Ruido: Silbato de maniobras		5				F7
Ruido: Silbato de Revisor		6				F8
Ruido: Bomba de aire						F9
Ruido: Purgar vapor						F10
Ruido: Inyector						F11
Ruido: Desconectar chirrido de los frenos <sup>1</sup>						F15

<sup>1</sup> Sólo para el „Mundo de Juegos“, no deslizar (no mapear).

<sup>2</sup> El número corresponde al número de tecla en el dispositivo.

<sup>3</sup> No está incluido en el conjunto de piezas suministradas.

## Avvertenze per la sicurezza

- Tale locomotiva deve essere impiegata soltanto con un sistema di funzionamento adeguato per questa (Märklin AC, Märklin Delta, Märklin Digital, DCC oppure Märklin Systems).
- Impiegare soltanto alimentatori “switching” e trasformatori che corrispondono alla Vostra tensione di rete locale.
- La locomotiva non deve venire alimentata nello stesso tempo con più di una sorgente di potenza.
- Vogliate prestare assolutamente attenzione alle avvertenze di sicurezza nelle istruzioni di impiego per il Vostro sistema di funzionamento.
- Per il funzionamento tradizionale della locomotiva il binario di alimentazione deve essere protetto dai disturbi. A tale scopo si deve impiegare il corredo antidisturbi 74046. Tale corredo antidisturbi non è adatto per il funzionamento Digital.
- Non esponete tale modello ad alcun irraggiamento solare diretto, a forti escursioni di temperatura oppure a elevata umidità dell'aria.
- **AVVERTENZA!** Per motivi funzionali i bordi e le punte sono spigolosi.
- I LED incorporati corrispondono alla categoria di laser 1 secondo la Norma EN 60825-1.

## Avvertenze importanti

- Le istruzioni di impiego e l'imballaggio costituiscono un componente sostanziale del prodotto e devono pertanto venire conservati nonché consegnati insieme in caso di ulteriore cessione del prodotto.
- Per le riparazioni o le parti di ricambio, contrattare il rivenditore Märklin.
- Prestazioni di garanzia e garanzia in conformità all'accluso certificato di garanzia.
- Smaltimento: [www.maerklin.com/en/imprint.html](http://www.maerklin.com/en/imprint.html)

## Funzioni

- Riconoscimento del tipo di funzionamento: automatico.
- Tecnologia Mfx per Mobile Station / Central Station.  
Nome di fabbrica: **10 001 DB**
- Indirizzo di fabbrica: **10 / (DCC) 03**
- Regolazione dei parametri della locomotiva (indirizzo, ritardo di avviamento/frenatura (ABV), velocità massima): tramite Control Unit, Mobile Station oppure Central Station.
- Illuminazione di testa dipendente dalla direzione di marcia.
- Svariate funzionalità commutabili.
- Modalità di Gioco Macchinista
- Ulteriori spiegazioni su tale modalità di gioco potete trovare nelle istruzioni supplementari (accluse).
- Nel funzionamento analogico si hanno a disposizione solamente le funzioni di marcia e di commutazione dei fanali.
- Apparato fumogeno equipaggiabile in seguito - anche per il funzionamento analogico.

## Avvertenza:

Il protocollo Digital con il maggior numero di possibilità è il protocollo digitale di massimo valore. La sequenza dei protocolli Digital, con valori decrescenti, è:

Priorità 1: mfx

Priorità 2: DCC

Priorità 3: MM

Qualora sul binario vengano riconosciuti due o più protocolli digitali, il Decoder assume automaticamente il protocollo digitale con il valore più elevato; ad es. se viene riconosciuto mfx & MM, viene assunto dal Decoder il protocollo digitale mfx. I singoli protocolli possono venire disattivati mediante il parametro CV 50.



<b>Funzioni commutabili</b>	<b>6021</b>	<b>MS I<sup>2</sup></b>	<b>MS II</b>	<b>CS I/II</b>	<b>CS III</b>	
Segnale di testa						F0
Apparato fumogeno <sup>3</sup>		7				F1
Rumori di esercizio		3				F2
Rumore: Fischio da locomotiva		4				F3
ABV, spente		2				F4
Rumore: stridore dei freni escluso		1				F5
Illuminazione del rodiggio		8				F6
Rumore: Fischio di manovra		5				F7
Rumore: Fischio di capotreno		6				F8
Rumore: compressore dell'aria						F9
Rumore: scarico del vapore						F10
Rumore: Iniettore						F11
Rumore: stridore dei freni escluso <sup>1</sup>						F15

- <sup>1</sup> Solo per „Mondo del Gioco“, non spostare (non mappare).  
<sup>2</sup> Tale numero corrisponde al numero del tasto sull'apparato.  
<sup>3</sup> Non incl. nella fornitura.

## Säkerhetsanvisningar

- Loket får endast köras med ett därtill avsett driftsystem (Märklin AC, Märklin Delta, Märklin Digital, DCC eller Märklin Systems).
- Använd endast nätadapterar och transformatorer anpassade för det lokala elnätet.
- Loket får inte samtidigt försörjas av mer än en kraftkälla.
- Beakta alltid säkerhetsanvisningarna i bruksanvisningen som hör till respektive driftsystemet.
- När motorvagnens lokdel ska köras med konventionell/ analog drift måste anslutningsskenan vara avstörd. Till detta använder man anslutningsgarnityr 74046 med avstörning och överbelastningsskydd. Avstörningsskyddet får inte användas vid digital körning.
- Modellen får inte utsättas för direkt solljus, häftiga temperaturväxlingar eller hög luftfuktighet.
- **WARNING!** Funktionsbetingade vassa kanter och spetsar.
- Inbyggda LED (lysdioder) motsvarar laser-klass 1 enligt Ennorm 60825-1.

## Viktig information

- Bruksanvisningen och förpackningen är en del av produkten och måste därför sparas och alltid medfölja produkten.
- Kontakta din Märklinfackhandlare för reparationer och reservdelar.
- Garantivillkor framgår av bifogade garantibevis.
- Hantering som avfall: [www.maerklin.com/en/imprint.html](http://www.maerklin.com/en/imprint.html)

## Funktioner

- Driftsättet igenkänns automatiskt.
- Mfx-teknologi för Mobile Station / Central Station.  
Namn från tillverkaren: **10 001 DB**
- Adress från tillverkaren: **10 / (DCC) 03**
- Inställning av lokparametrar (Adress, acceleration/ bromsfördröjning (ABV), toppfart):  
Via Control Unit, Mobile Station eller Central Station.
- Körriktningsberoende frontbelysning.
- Olika inställbara funktioner.
- Spelmodus Lokförare
- Ytterligare information om spelmodus återfinns i bruksanvisningarna (bifogas).
- Vid analog körning är endast den automatiska ljusväxlingsfunktionen tillgänglig.
- Röksats kan monteras i efterhand - även för analogdrift.

## Observera:

Digital-protokollet med flest funktioner är högst prioriterat. Digital-protokollen inordnas i fallande ordning som följer:

Prioritet 1: mfx

Prioritet 2: DCC

Prioritet 3: MM

Om två eller flera digital-protokoll används via spåret, så använder dekodern automatiskt det högvärdigaste protokollet. Används t. ex. mfx & MM, så kommer dekodern att använda mfx-digital-protokollet. Enstaka protokoll kan avaktiveras med hjälp av CV 50.

<b>Kopplingsbara funktioner</b>	<b>6021</b>	<b>MS I<sup>2</sup></b>	<b>MS II</b>	<b>CS I/II</b>	<b>CS III</b>	
Frontstrålkastare						F0
Röksats <sup>3</sup>		7				F1
Trafikljud		3				F2
Ljud: Lokvissla		4				F3
ABV, från		2				F4
Ljud: Bromsgnissel, från		1				F5
Underredsbelysning		8				F6
Ljud: Rangervissla		5				F7
Ljud: Konduktörvissla		6				F8
Ljud: Luftpump						F9
Ljud: Ånga släpps ut						F10
Ljud: Injektor						F11
Ljud: Bromsgnissel, från <sup>1</sup>						F15

<sup>1</sup> Endast för "simulatormiljö", flyttas ej (mappas ej).

<sup>2</sup> Siffran motsvarar körkontrollens knappnummer.

<sup>3</sup> Ingår inte i leveransen.

## Vink om sikkerhed

- Lokomotivet må kun bruges med et driftssystem (Märklin AC, Märklin Delta, Märklin Digital, DCC eller Märklin Systems), der er beregnet dertil.
- Anvend kun DC-DC-omformere og transformatorer, der passer til den lokale netspænding.
- Lokomotivet må ikke forsynes fra mere end én strømkilde ad gangen.
- Vær under alle omstændigheder opmærksom på de vink om sikkerhed, som findes i brugsanvisningen for Deres driftssystem.
- Ved konventionel drift af lokomotivet skal tilslutningssporet støjdæmpes. Dertil skal anvendes støjdæmpningssættet 74046. Støjdæmpningssættet er ikke egnet til digital drift.
- Modellen må ikke udsættes for direkte sollys, store temperaturudsving eller høj luftfugtighed.
- **ADVARSEL!** Skarpe kanter og spidser pga. funktionen.
- De indbyggede lysdioder svarer til laserklasse 1 i henhold til normen EN 60825-1.

## Vigtige bemærkninger

- Betjeningsvejledning og emballage hører til produktet og skal derfor gemmes og medfølge, hvis produktet gives videre til andre.
- For reparation eller reservedele bedes De henvende Dem til Deres Märklinforhandler.
- Garanti ifølge vedlagte garantibevis.
- Bortskafning: [www.maerklin.com/en/imprint.html](http://www.maerklin.com/en/imprint.html)

## Funktioner

- Registrering af driftsarten: automatisk.
- Mfx-teknologi til Mobile Station / Central Station. Navn af fabrik: **10 001 DB**
- Adresse af fabrik: **10 / (DCC) 03**
- Indstilling af lokomotivparametrene (adresse, kørsels-/bremseforsinkelse (ABV), maksimalhastighed): Via Control Unit, Mobile Station eller Central Station.
- Køreretningsafhængig frontbelysning.
- Diverse styrbare funktioner.
- Operationsmodus lokomotivfører
- Yderligere bemærkninger om operationsmodus findes i den supplerende vejledning (vedlagt).
- I analogdrift er det kun køre- og lysskiftefunktionerne, der er tilgængelige.
- Røggenerator kan eftermonteres – også til analogdrift.

## Observera:

Digital-protokollet med flest funktioner är högst prioriterat. Digital-protokollen inordnas i fallande ordning som följer:

Prioritet 1: mfx

Prioritet 2: DCC

Prioritet 3: MM

Om två eller flera digital-protokoll används via spåret, så använder dekodern automatiskt det högvärdigaste protokollet. Används t. ex. mfx & MM, så kommer dekodern att använda mfx-digital-protokollet. Enkelte protokoller kan deaktiveras via parameter CV 50.

<b>Styrbare funktioner</b>	<b>6021</b>	<b>MS I <sup>2</sup></b>	<b>MS II</b>	<b>CS I/II</b>	<b>CS III</b>	
Frontsignal						F0
Røggenerator <sup>3</sup>		7				F1
Driftslyd		3				F2
Lyd: Lokomotivfløjte		4				F3
ABV, fra		2				F4
Lyd: Pipende bremses fra		1				F5
Motorbelysning		8				F6
Lyd: Rangerfløjt		5				F7
Lyd: Billetkontrollørfløjt		6				F8
Lyd: Luftpumpe						F9
Lyd: Dampudledning						F10
Lyd: Injektor						F11
Lyd: Pibende bremses fra <sup>1</sup>						F15

<sup>1</sup> Kun til „World of Operation“, må ikke forskydes (må ikke mappes).

<sup>2</sup> Tallet er overensstemmende med enhedens tastenummer.

<sup>3</sup> Medleveres ikke.

<b>CV (Parameter) • CV (Parameter) • CV (Paramètre) • CV (Parameter) • CV (Parámetro) • CV (Parametro) • CV (Parameter) • CV (Parameter)</b>	<b>CV-Nr.</b>	<b>Wert • Value • Valeur • Waarde • Valor • Valore • Värde • Værdi</b>
Adresse • Address • Adresse • Adres • Código • Indirizzo • Adress • Adresse	01	01 - (80)* 255
Anfahrverzögerung • Acceleration delay • Temporisation accélération • Optrekvertraging • Regulación arranque • Ritardo di avviamento • Igångsättningsreglering • Kørselsforsinkelse	03	01 - (63)* 255
Bremsverzögerung • Braking delay • Temporisation de freinage • Afremvertraging • Frenado lento • Ritardo di frenatura • Bromsfördröjning • Bremseforsinkelse	04	01 - (63)* 255
Höchstgeschwindigkeit • Maximum speed • Vitesse maximale • Maximumsneilheid • Velocidad máxima • Velocità massima • Toppfart • Maksimalhastighed	05	01 - (63)* 255
Rückstellen auf Serienwerte • Reset to series value • Remettre aux valeurs de série • Terugzetten naar serie-instellingen • Restablecer los valores de serie • Ripristinare sui valori di serie • Återställa till standardvärden • Tibagestil til serieværdien	08	08
Alternative Protokolle • Alternative Protocols • Autres protocoles • Alternatieve protocollen • Protocolos alternativos • Protocolli alternativi • Alternativa protokoll • Alternative protokoller	50	0 - 15
Lautstärke • Volume • Volume haut-parleur • Volume • Volumen del sonido • Intensità del suono • Ljudstyrka • Lydstyrke	63	01 - (63)* 255

\* ( ) Control Unit 6021/Mobile Station 60651/60652

**CV 50 Alternative Protokolle • CV 50 Alternative Protocols • CV 50 Autres protocoles • CV 50 Alternatieve protocollen • CV 50 Protocolos alternativos • CV 50 Protocolli alternativi • CV 50 Alternativa protokoll • CV 50 Alternative protokoller**

Analog AC Analog AC Analogique CA Analoog AC Analógico AC Analogico AC Analog AC Analog AC	Analog DC Analog DC Analogique CC Analoog DC Analógico DC Analogico DC Analog DC Analog DC	DCC oder MM DCC or MM DCC ou MM DCC of MM DCC o MM DCC oppure MM DCC eller MM DCC eller MM	mfx	Werte Values Valeurs Waarde Valores Valori Värden Værdier	Hinweis: Das aktuell genutzte Protokoll ist nicht deaktivierbar. Note: The current protocol in use cannot be deactivated. Remarque : Impossible de désactiver le protocole actuellement utilisé. Opmerking: Het actueel gebruikte protocol kan niet gedeactiveerd worden. Nota: El protocolo actualmente utilizado no se puede desactivar. Avvertenza: Il protocollo attualmente utilizzato non è disattivabile. OBS: Det just nu använda protokollet kan ej avaktiveras. Bemærkning: Den aktuelt anvendte protokol kan ikke genaktiveres.
—	—	—	—	0	
✓	—	—	—	1	
—	✓	—	—	2	
✓	✓	—	—	3	
—	—	✓	—	4	
✓	—	✓	—	5	
—	✓	✓	—	6	
✓	✓	✓	—	7	
—	—	—	✓	8	
✓	—	—	✓	9	
—	✓	—	✓	10	
✓	✓	—	✓	11	
—	—	✓	✓	12	
✓	—	✓	✓	13	
—	✓	✓	✓	14	
✓	✓	✓	✓	15	



**Kurzkupplung zwischen Lok und Tender verstellbar**  
**Close coupling between locomotive and tender is adjustable**  
**Attelage court réglable entre locomotive et tender**  
**Kortkoppeling tussen loc en tender is verstelbaar**  
**El enganche corto ajustable entre locomotora y tender**  
**Aggancio corto regolabile tra locomotiva e tender**  
**Kortkopplet mellan lok och tender kan regleras**  
**Kortkobling mellem lok og tender indstillelig**

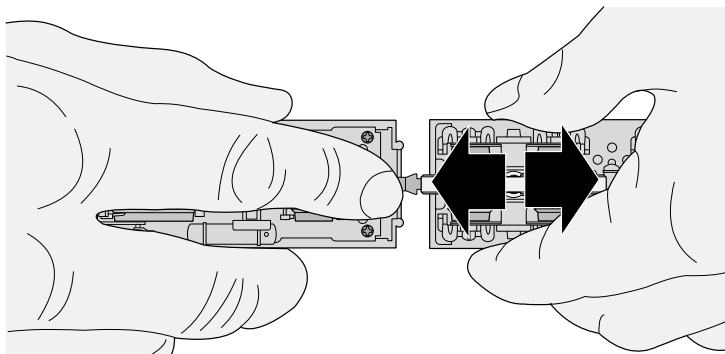



**Wichtig:**

Im Fahrbetrieb ( $r_{min} = 360$  mm): Lok und Tender auf maximalen Abstand einstellen. Nur bei der Präsentation z.B. in einer Vitrine kann der Abstand zwischen Lok und Tender minimiert werden (Auslieferungszustand).

**Important:**

In regular layout operation (required minimum radius = 360 mm / 14-3/16"): Set the locomotive and the tender for the maximum spacing. The spacing between the locomotive and the tender can be reduced to the minimum only when the model is on display such as in a display case (as delivered from the factory).

**Important:**

En exploitation ( $r_{min} = 360$  mm): Réglez l'écart entre locomotive et tender à la valeur maximale. Ne réglez l'écart sur une valeur inférieure que pour la présentation, par exemple dans une vitrine (état à la livraison).

**Belangrijk:**

In het rijbedrijf ( $r_{min} = 360$  mm): loc en tender op de maximale onderlinge afstand instellen. Alleen bij een presentatie bijv. in een vitrine kan de afstand tussen loc en tender geminimaliseerd worden (toestand bij levering).

**Importante:**

En funcionamiento: ( $r_{min} = 360$  mm): regular la distancia entre la locomotora y el tender al máximo. Solo para presentaciones, p.e. en vitrinas, se puede acortar la distancia entre la locomotora y el tender (como se entrega).

**Importante:**

Nell'esercizio di marcia ( $r_{min} = 360$  mm): regolare locomotiva e tender per la massima distanza. La distanza tra locomotiva e tender può venire ridotta al minimo soltanto in caso di esposizione, ad es. in una vetrina (condizione di fornitura).

**Viktigt:**

Ställ in loket och tendern på maximalt avstånd ( $r_{min} = 360$  mm) under körning. Endast vid presentation, t ex i ett vitrinskåp kan avståndet mellan lok och tender minimeras (läge vid leverans).

**Viktigt:**

I køredrift ( $r_{min} = 360$  mm): Indstil lokomotivet og tenderen til maksimal afstand. Afstanden mellem lokomotivet og tenderen kan kun minimeres ved udstilling, f.eks. i en vitrine (leveringstilstand).



**Bremsschläuche für Vitrinbetrieb**  
**Brake hoses for display**  
**Conduits de freins pour l'exposition en vitrine**  
**Remslangen voor het gebruik in de vitrine**  
**Juego de tubos de frenos para modelos en vitrina**  
**Tubazioni del freno per impiego da vetrina**  
**Bromsslanger för visningsdrift**  
**Bremseslange til vitrinebrug**

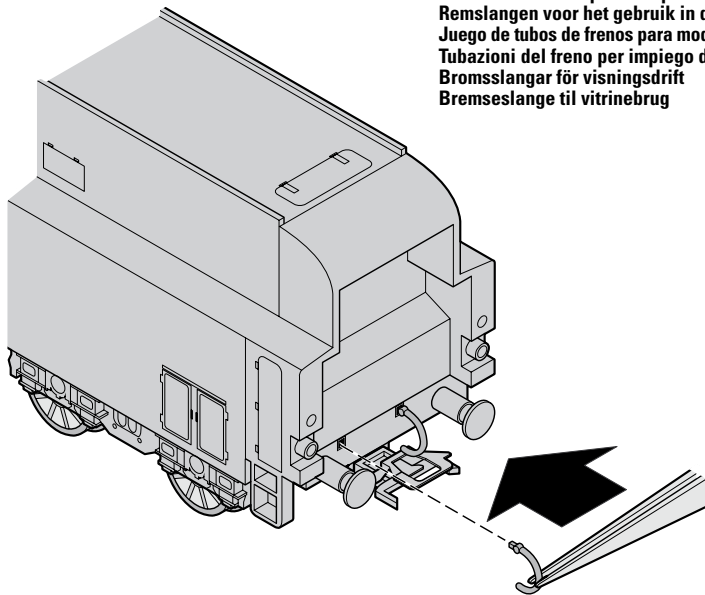

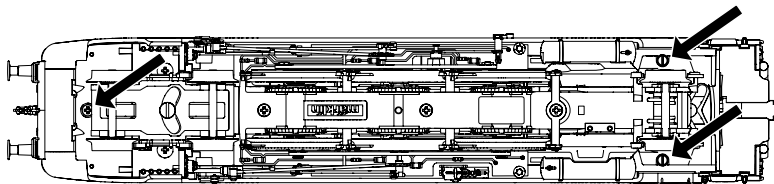
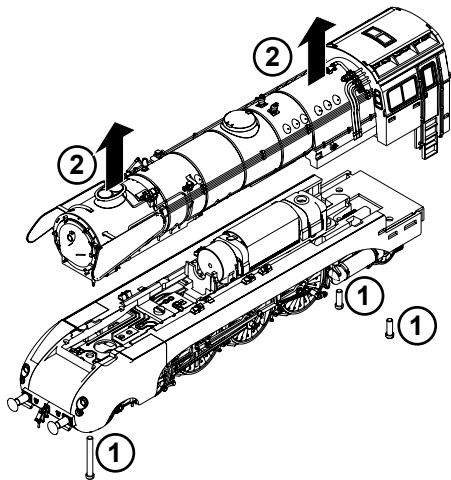

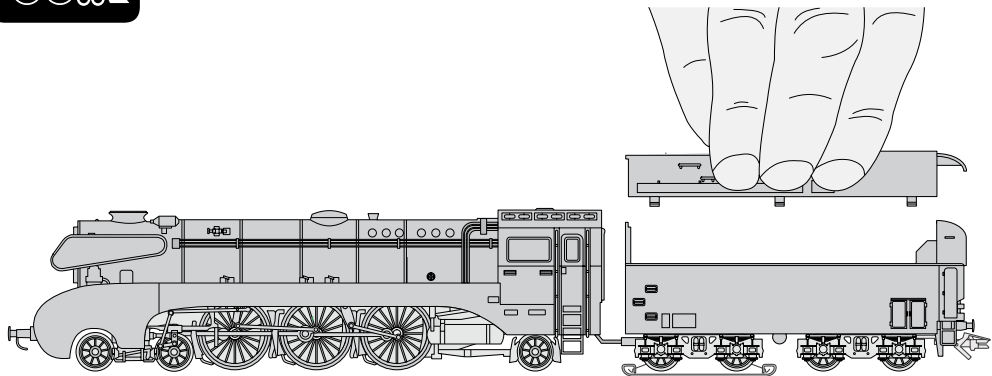

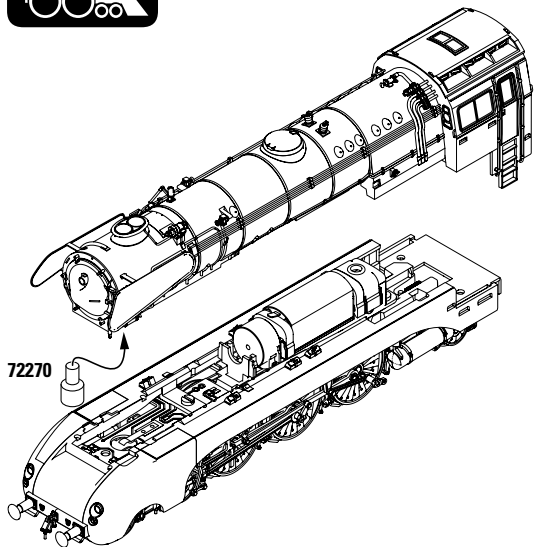

72270

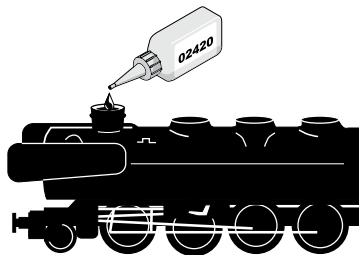
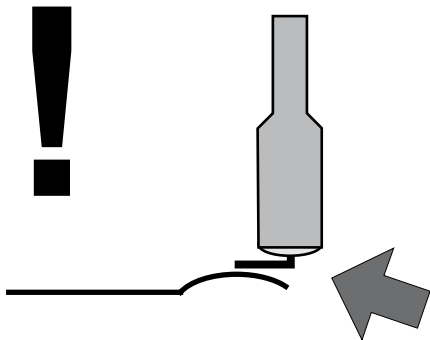



### **Potentielle Fehlerquellen beim Rauchgenerator**

- Der Rauchgenerator darf nur maximal halb mit Rauchöl gefüllt sein.
- Im Rauchgenerator darf sich keine Luftblase befinden.
- Der Anschlussdraht an der Unterseite des Rauchgenerators muss sicheren Kontakt zur Anschlussfeder im Lokomotiv-Fahrgestell besitzen. Notfalls Anschlussdraht entsprechend nebenstehender Zeichnung justieren.

### **Potential Problems with the Smoke Generator**

- The smoke generator cannot be filled any more than halfway with smoke fluid.
- There should not be any air bubbles in the smoke generator.
- The connecting wire on the underside of the smoke generator must have a clean contact with the connection field in the locomotive's frame. When necessary, adjust the connecting wire according to the diagram next to this text.

### **Causes d'erreurs potentielles Avec le générateur fumigène**

- Le générateur fumigène ne peut pas être rempli de liquide fumigène au-delà de la moitié du tube.
- Aucune bulle d'air ne peut se trouver dans le générateur fumigène.
- Le câble de raccordement raccordé à la face inférieure du fumigène doit posséder un contact sûr avec le ressort de connexion dans le châssis de la locomotive. En cas de besoin, ajustez le câble de connexion en vous conformant au schéma.

### **Potentiële storingsoorzaken bij rookgeneratoren**

- De rookgenerator mag maximaal half met rookolie gevuld worden.
- In de rookgenerator mag zich geen luchtbel bevinden.
- De aansluitdraad aan de onderzijde van de rookgenerator moet een betrouwbaar contact maken met de contactveer in het locomotief onderstel. Eventueel de aansluitdraad volgens de onderstaande tekening bijstellen.

### **Instrucciones importantes para el buen uso del fumígeno**

- Llenar el cartucho solamente hasta la mitad con líquido fumígeno.
- Prestar atención que no se forme una burbuja de aire en el cartucho.
- El hilo tomacorriente de la base debe tener un buen contacto con el resorte que está en el bastidor de la locomotora. Si fuera necesario, ajustar el hilo tomacorriente según la ilustración. In caso di necessità, si regoli il conduttore di alimentazione in modo corrispondente al disegno che si trova qui accanto.

### **Potenziali origini di guasti nel caso dell'apparato fumogeno**

- L'apparato fumogeno come massimo deve essere riempito solamente a metà di olio vaporizzabile.
- Nell'apparato fumogeno non deve trovarsi alcuna bolla d'aria.
- Il conduttore di alimentazione sulla faccia inferiore dell'apparato fumogeno deve possedere un sicuro contatto verso la molla di connessione nel telaio della locomotiva. In caso di necessità, si regoli il conduttore di alimentazione in modo corrispondente al disegno che si trova qui accanto.

### **Potentiella felkällor på rökgeneratoren**

- Rökgeneratoren får maximalt fyllas till hälften med rökvätska
- I rökgeneratoren får inte finnas någon luftblåsa
- Anslutningstråden på rökgeneratorns undersida måste ha en säker kontakt med anslutningsfjäders i lokets chassi. I nödfall måste anslutningstråden justeras enligt teckningen bredvid. I nödfall måste anslutningstråden justeras enligt teckningen bredvid.

### **Potentielle fejlkilder ved røggeneratoren**

- Røggeneratoren må maksimalt være halvt fyldt med røgolie.
- Der må ikke være nogen luftbobler i røggeneratoren.
- Der skal være en god og sikker kontakt mellem tilslutningstråden på undersiden af røggeneratoren og tilslutningsfjederen i lokomotivets understel. I nødstilfælde skal tilslutningstråden justeres ifølge tegningen her ved siden af.



**Frontschürzen für Vitrinbetrieb**  
**Front skirting for display**  
**Jupes frontales pour l'exposition en vitrine**  
**Frontbekleding voor het gebruik in de vitrine**  
**Cuñas delanteras para modelos en vitrinas**  
**Carenature frontali per impiego da vetrina**  
**Frontspoilers för visningsdrift**  
**Frontskørter til vitrinebrug**

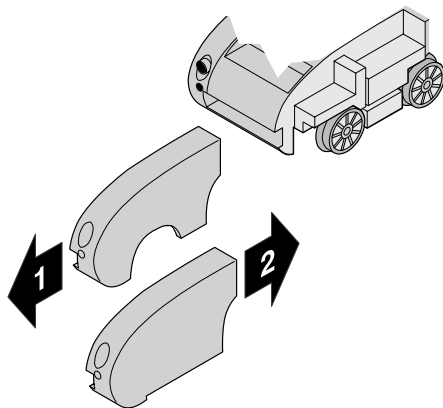
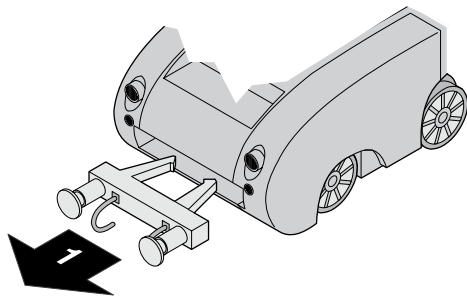

**Vor dem Wechsel der Frontschürzen Lokgehäuse entfernen!**

**Remove the locomotive housing before changing the front aprons!**

**Retirer le boîtier de la locomotive avant de remplacer les jupes avant!**

**Voorafgaand aan het verwisselen van de frontschorten eerst het lochuis verwijderen!**

**¡Retirar la carcasa de la locomotora antes de cambiar los faldones delanteros!**

**Prima della sostituzione delle grembialature anteriori rimuovere il telaio della locomotiva!**

**Innan frontplåtarna byts ska lokkåpan demonteras!**

**Tag lokomotivhuset af, inden frontskørtet udskiftes!**



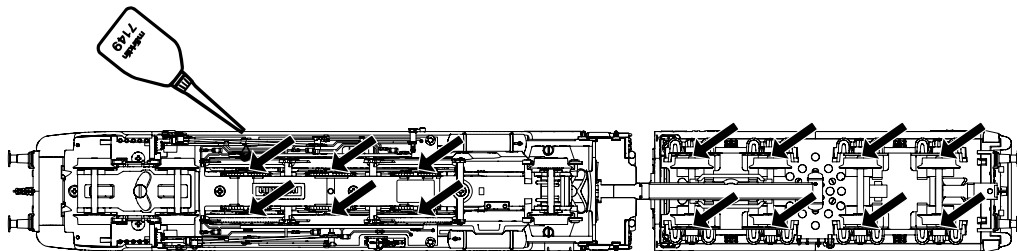

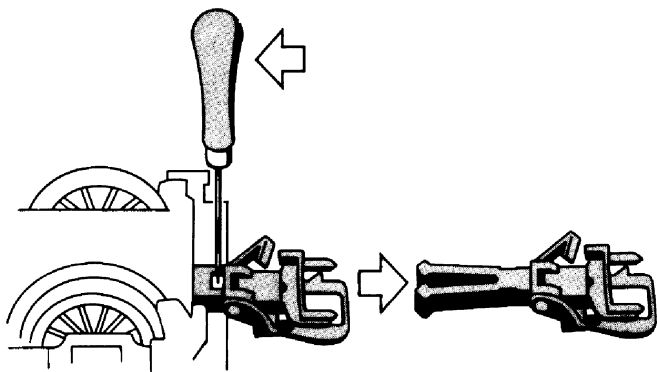

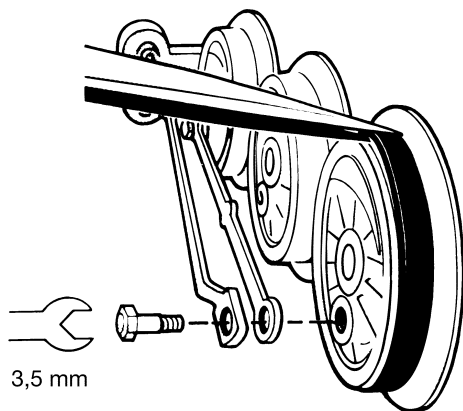
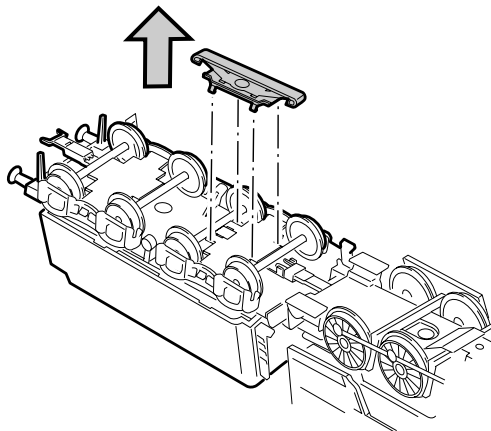
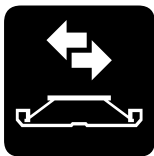

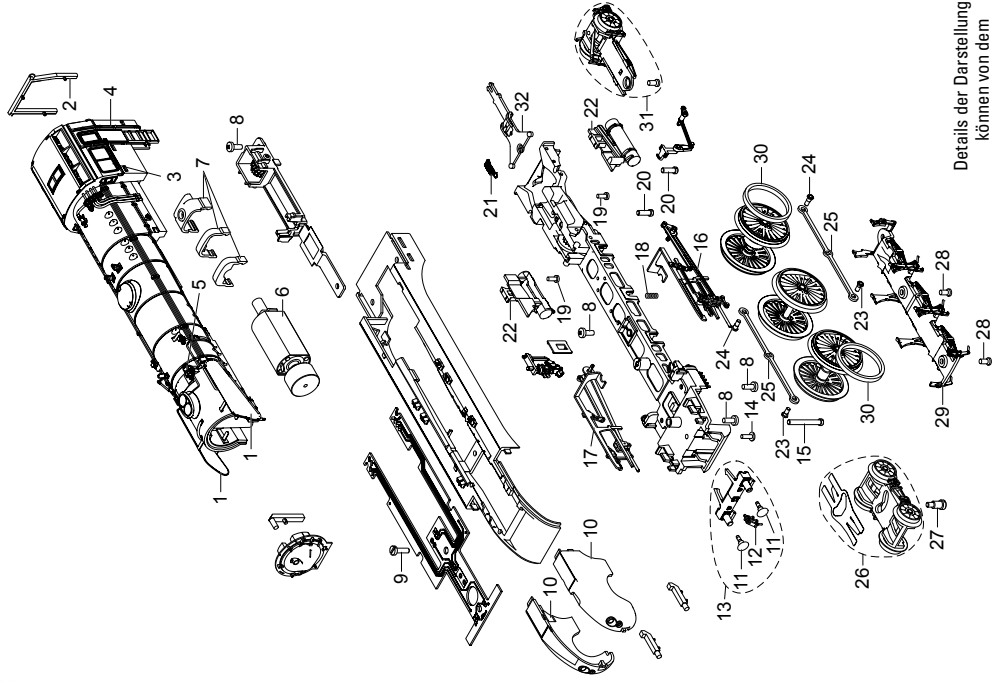

Details der Darstellung  
können von dem  
Modell abweichen.

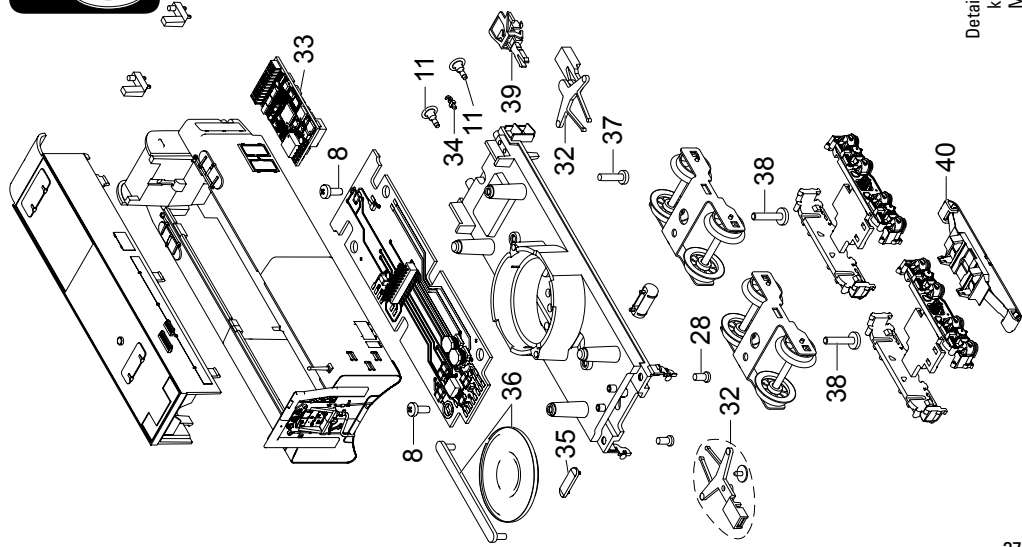

Details der Darstellung  
können von dem  
Modell abweichen.

1	Windleitbleche	E275 976	32	Deichseln, Zugstange	E275 981
2	Gummiwulst	E209 621	33	Decoder	269 557
3	Fenster	E226 897	34	Haken	E282 390
4	Griffstange	E209 622	35	Haltebügel	E209 442
5	Steckteile Kessel	E236 035	36	Lautsprecher	E275 982
6	Motor	E279 979	37	Schraube	E786 880
7	Halteklammern, Abdeckung	E275 977	38	Schraube	E750 230
8	Schraube	E786 750	39	Kurzkupplung	E701 630
9	Schraube	E198 303	40	Schleifer	E206 370
10	Schürzen	E275 978		Linsen (in Laternen)	E236 041
11	Puffer	E213 132		Bremsleitungen	E12 5149 00
12	Schraubenkupplung	E282 310		Schürzen o. Freist.	E275 983
13	Pufferbohle	E209 658		Indusi	E343 470
14	Schraube	E786 330			
15	Schraube	E785 120			
16	Gestänge links	E269 515			
17	Gestänge rechts	E269 514			
18	Druckfeder	E214 330			
19	Schraube	E786 341			
20	Schraube	E19 7086 28			
21	Schaltchieberfeder	7 194			
22	Feuerbuchsenverkleidung	E236 037			
23	Sechskantansatzschraube	E499 850			
24	Sechskantansatzschraube	E499 840			
25	Kuppelstange	E206 133			
26	Drehgestell	E198 489			
27	Schraube	E753 000			
28	Schraube	E786 790			
29	Bremsattrappe	E269 768			
30	Haftreifen	E656 520			
31	Laufgestell	E275 979			

**Hinweis:** Einige Teile werden nur ohne oder mit anderer Farbgebung angeboten.

Teile, die hier nicht aufgeführt sind, können nur im Rahmen einer Reparatur im Märklin-Reparatur-Service repariert werden.

**Note:** Several parts are offered unpainted or in another color. Parts that are not listed here can only be repaired by the Märklin repair service department.

**Remarque :** Certains éléments sont proposés uniquement sans livrée ou dans une livrée différente. Les pièces ne figurant pas dans cette liste peuvent être réparées uniquement par le service de réparation Märklin.

**Opmerking:** enkele delen worden alleen kleurloos of in een andere kleur aangeboden. Delen die niet in de in de lijst voorkomen, kunnen alleen via een reparatie in het Märklin-service-centrum hersteld/vervangen worden.

**Nota:** algunas piezas están disponibles sólo sin o con otro color. Las piezas que no figuran aquí pueden repararse únicamente en el marco de una reparación en el servicio de reparación de Märklin.

**Avvertenza:** Alcuni elementi vengono proposti solo senza o con differente colorazione. I pezzi che non sono qui specificati possono venire riparati soltanto nel quadro di una riparazione presso il Servizio Riparazioni Märklin.

**Observera:** Vissa delar finns endast att tillgå från Märklin olackrade eller i en annan färgsättning. Delar som ej finns upptagna här kan endast erhållas i samband med att reparationen genomförs på Märklins egen verkstad: Märklin Reparatur-Service.

**Bemærk:** Nogle dele udbydes kun med eller uden anden farvesammensætning. Dele, der ikke er anført her, kan kun repareres i forbindelse med en reparation i Märklins reparationservice.

Due to different legal requirements regarding electro-magnetic compatibility, this item may be used in the USA only after separate certification for FCC compliance and an adjustment if necessary.

Use in the USA without this certification is not permitted and absolves us of any liability. If you should want such certification to be done, please contact us – also due to the additional costs incurred for this.

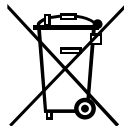

Gebr. Märklin & Cie. GmbH  
Stuttgarter Straße 55 - 57  
73033 Göppingen  
Germany  
[www.maerklin.com](http://www.maerklin.com)

  
[www.maerklin.com/en/imprint.html](http://www.maerklin.com/en/imprint.html)

272773/1016/Sc1Ef  
Änderungen vorbehalten  
© Gebr. Märklin & Cie. GmbH